



DATENBLATT

RG2

v1.4

1. Datenblatt

1.1. RG2

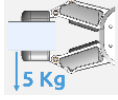
Allgemeine Eigenschaften	Minimum	Typisch	Maximum	Einheit
 Nutzlast (kraftschlüssig)	-	-	2	[kg]
	-	-	4,4	[lb]
 Nutzlast (formschlüssig)	-	-	5	[kg]
	-	-	11	[lb]
Gesamthub (einstellbar)	0	-	110	[mm]
	0	-	4,33	[inch]
Auflösung der Fingerposition	-	0,1	-	[mm]
	-	0,004	-	[inch]
Wiederholungsgenauigkeit	-	0,1	0,2	[mm]
	-	0,004	0,007	[inch]
Umkehrspiel	0,1	-	0,3	[mm]
	0,004	-	0,011	[inch]
Greifkraft (einstellbar)	3	-	40	[N]
Greifkraftabweichung		±25		%
Greifgeschwindigkeit*	38	-	127	[mm/s]
Greifzeit**	0,06	-	0,21	[s]
Einstellbare Halterungsneigungsgenauigkeit	-	< 1	-	°
Lagertemperatur	0	-	60	[°C]
	32	-	140	[°F]
Motor	Integrierter, elektrischer BLDC-Motor			
IP-Klassifizierung	IP54			
Abmessungen	213 x 149 x 36			[mm]
	8,3 x 5,9 x 1,4			[inch]
Gewicht	0,78			[kg]
	1,72			[lb]

*Siehe Tabelle auf der nächsten Seite

**basierend auf einer Gesamtbewegung von 8 mm zwischen den Fingern. Die Geschwindigkeit ist linear proportional zur Kraft. Zu näheren Angaben siehe Geschwindigkeitstabelle auf der nächsten Seite.

Betriebsbedingungen	Minimum	Typisch	Maximum	Einheit
Stromversorgung	20	24	25	[V]
Stromverbrauch	70	-	600*	[mA]
Betriebstemperatur	5	-	50	[°C]
	41	-	122	[°F]
Relative Luftfeuchtigkeit (nicht kondensierend)	0	-	95	[%]
Berechnete Lebensdauer	30.000	-	-	[Stunden]

*Während des Freigabeprozesses können Stromspitzen von bis zu 3 A (max. 6 ms) auftreten.

RG2 Greifgeschwindigkeitsgrafik

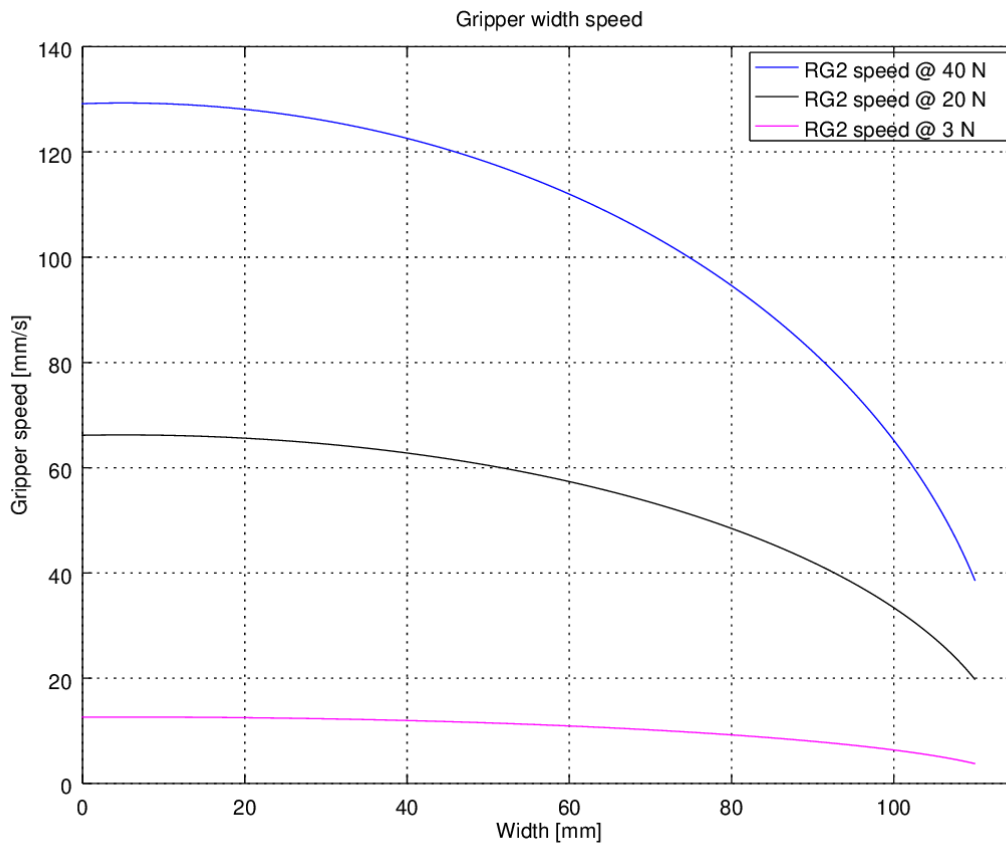

RG2 Arbeitsbereich

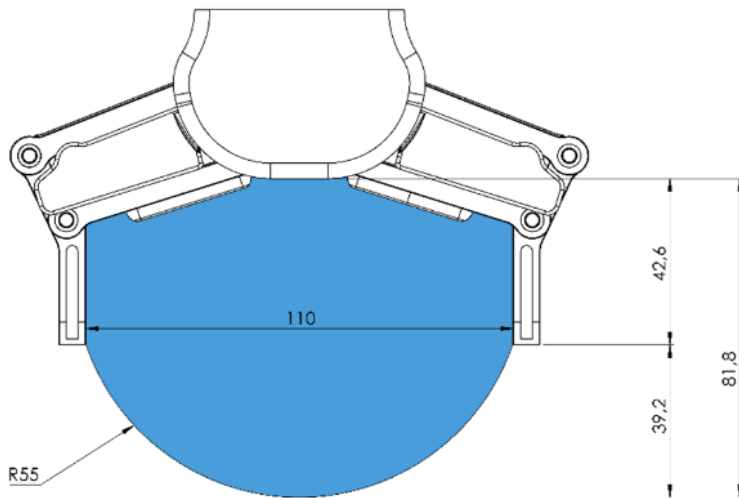

Das Greifen von langen Gegenständen kann unbeabsichtigt die Sicherheitsschalter aktivieren. Die maximale Werkstückhöhe (berechnet aus dem Ende der Fingerspitzen) ist abhängig von der Greifbreite (w). Für verschiedene Breitenwerte ist die Höhe (h) der Grenze unten angegeben:

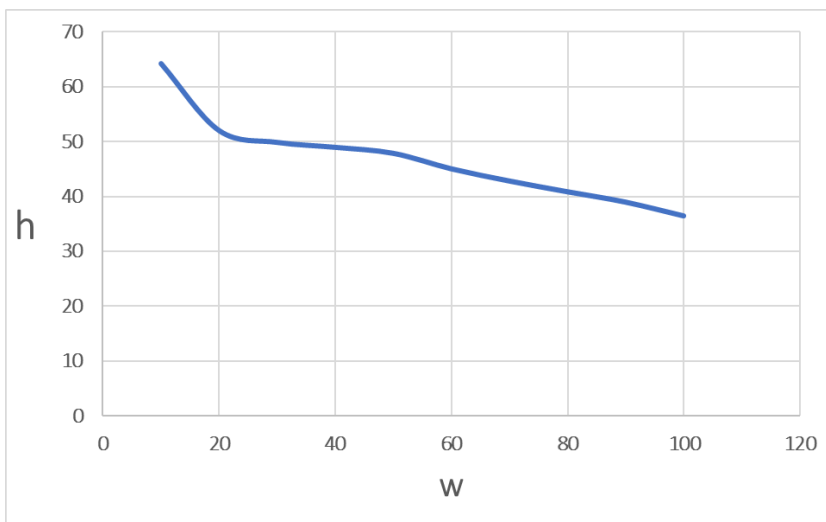

Fingerspitzen

Wenn kundenspezifische Fingerspitzen benötigt werden, können diese den nachfolgend angegebenen Abmessungen (mm) entsprechend angepasst werden:

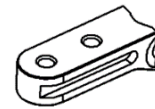
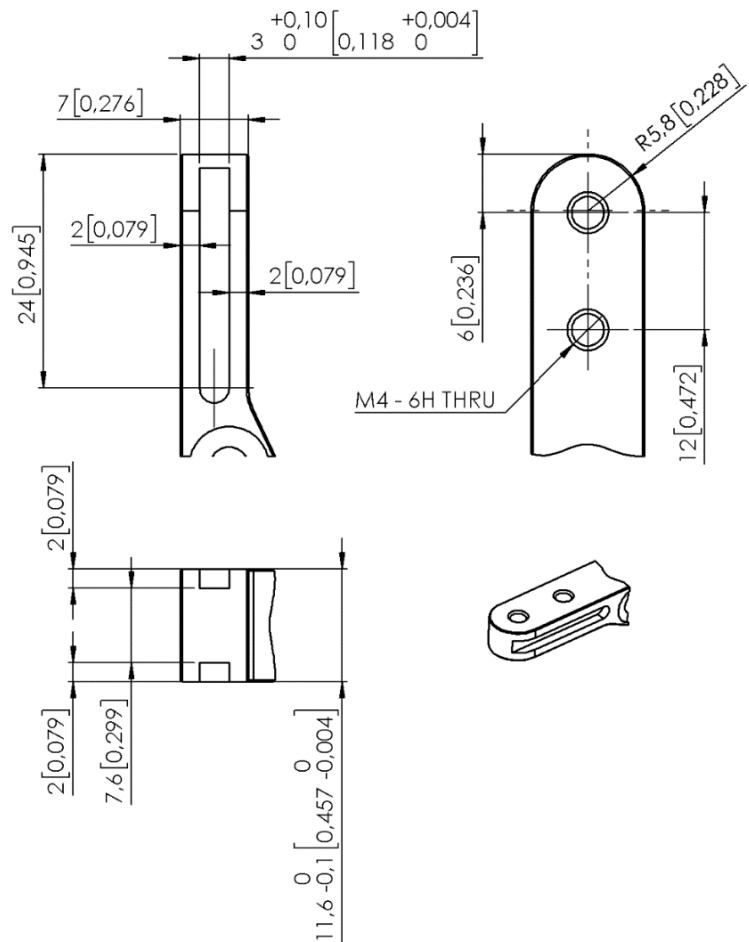
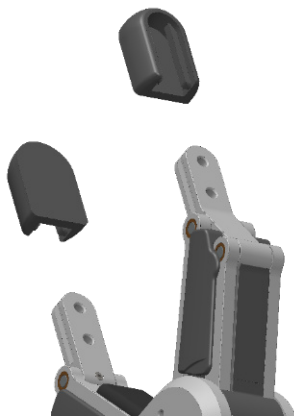

Standard-Fingerspitzen

Die Standard-Fingerspitzen können für viele verschiedene Werkstücke verwendet werden. Die Standard-Fingerspitzen verbessern die Fähigkeit des Greifers, unterschiedliche Arten von Werkstücken aufzunehmen und abzulegen. Der Kontaktbereich der Fingerspitzen besteht aus Gummi (EPDM), um die Reibung zu erhöhen und die Wahrscheinlichkeit von Spuren auf dem Werkstück zu reduzieren.

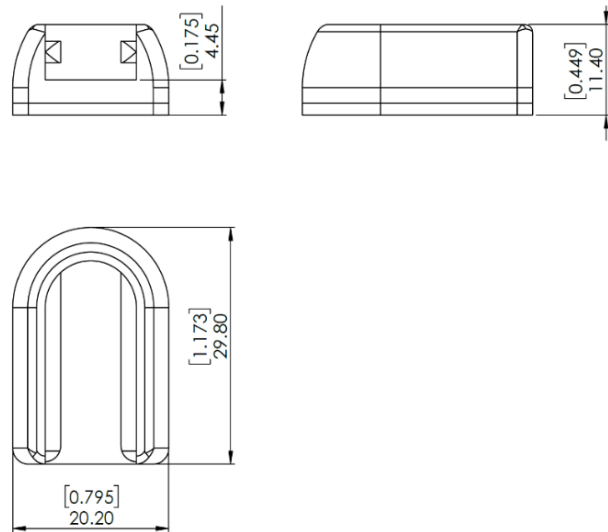

Zum Erwerb des neuesten Satzes der Standard-Fingerspitzen wenden Sie sich bitte an den Verkäufer, bei dem der RG-Greifer gekauft wurde.

- RG2-Fingerspitzensatz PN 100669

X-förmige Fingerspitzen

Diese Fingerspitzen verbessern die Fähigkeit des Greifers, zylindrische Werkstücke aufzunehmen und abzulegen. Durch die Kombination der Kraftschluss- und Formschluss-Greifannäherungen erhöhen die Fingerspitzen die Stabilität und Nutzlast des zu greifenden Werkstücks.

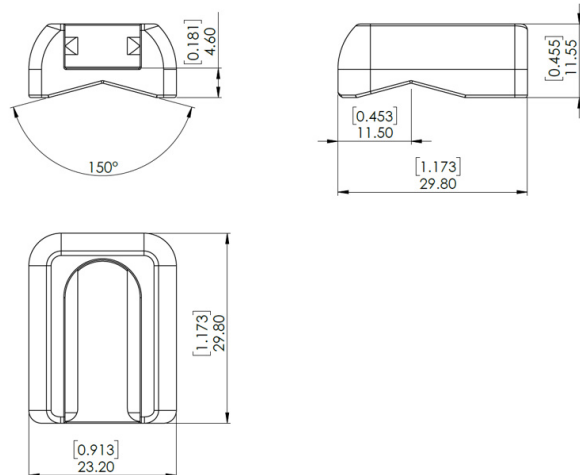
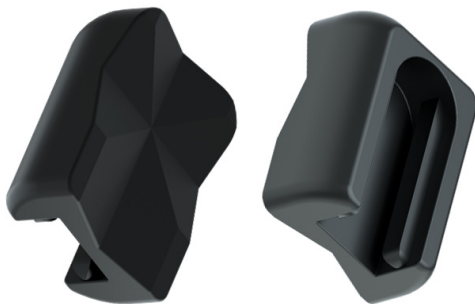

Diese Fingerspitzen sind ein Zubehör und müssen separat erworben werden. Zum Erwerb dieser Fingerspitzen wenden Sie sich bitte an den Verkäufer, bei dem der RG-Greifer gekauft wurde.

- RG2 X-förmige Fingerspitzen PN 105871

Fingerspitzenverlängerung 50 und 100 mm

Diese Fingerspitzen ermöglichen dem Greifer, Werkstücke in engen Umgebungen z. B. Kisten und Kästen aufzunehmen und abzulegen, in denen der Greifer normalerweise zu breit wäre.

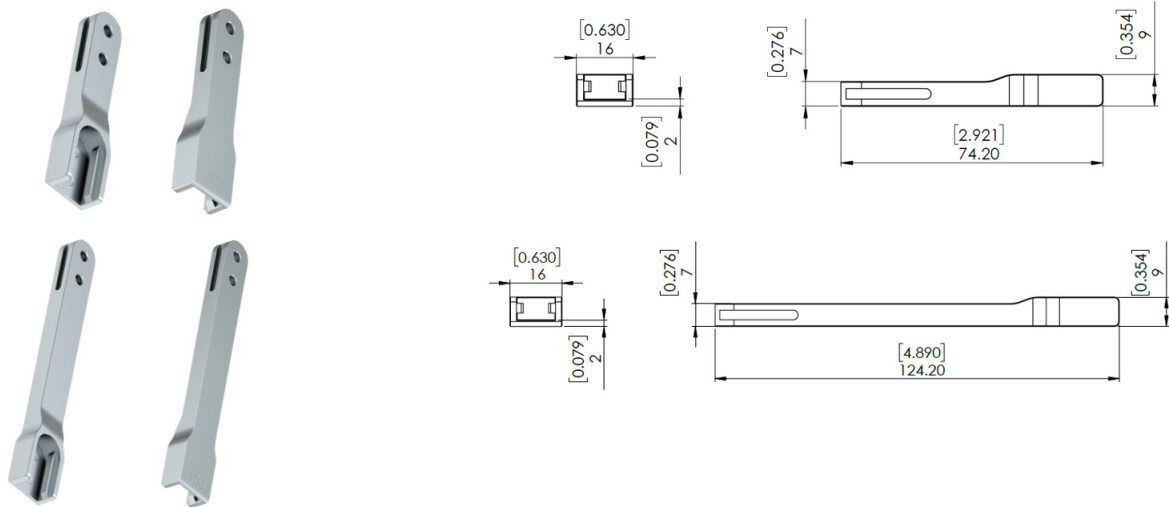

Die Verlängerungen verringern die Greifkraft:

- 50 mm – 66,67 % der Sollgreifkraft.
- 100 mm – 50,00 % Sollgreifkraft.

Diese Fingerspitzen sind ein Zubehör und müssen separat erworben werden. Zum Erwerb dieser Fingerspitzen wenden Sie sich bitte an den Verkäufer, bei dem der RG-Greifer gekauft wurde.

- RG2-Fingerspitzenverlängerung, 50 mm PN 106959
- RG2-Fingerspitzenverlängerung, 100 mm PN 106960

1.2. RG2

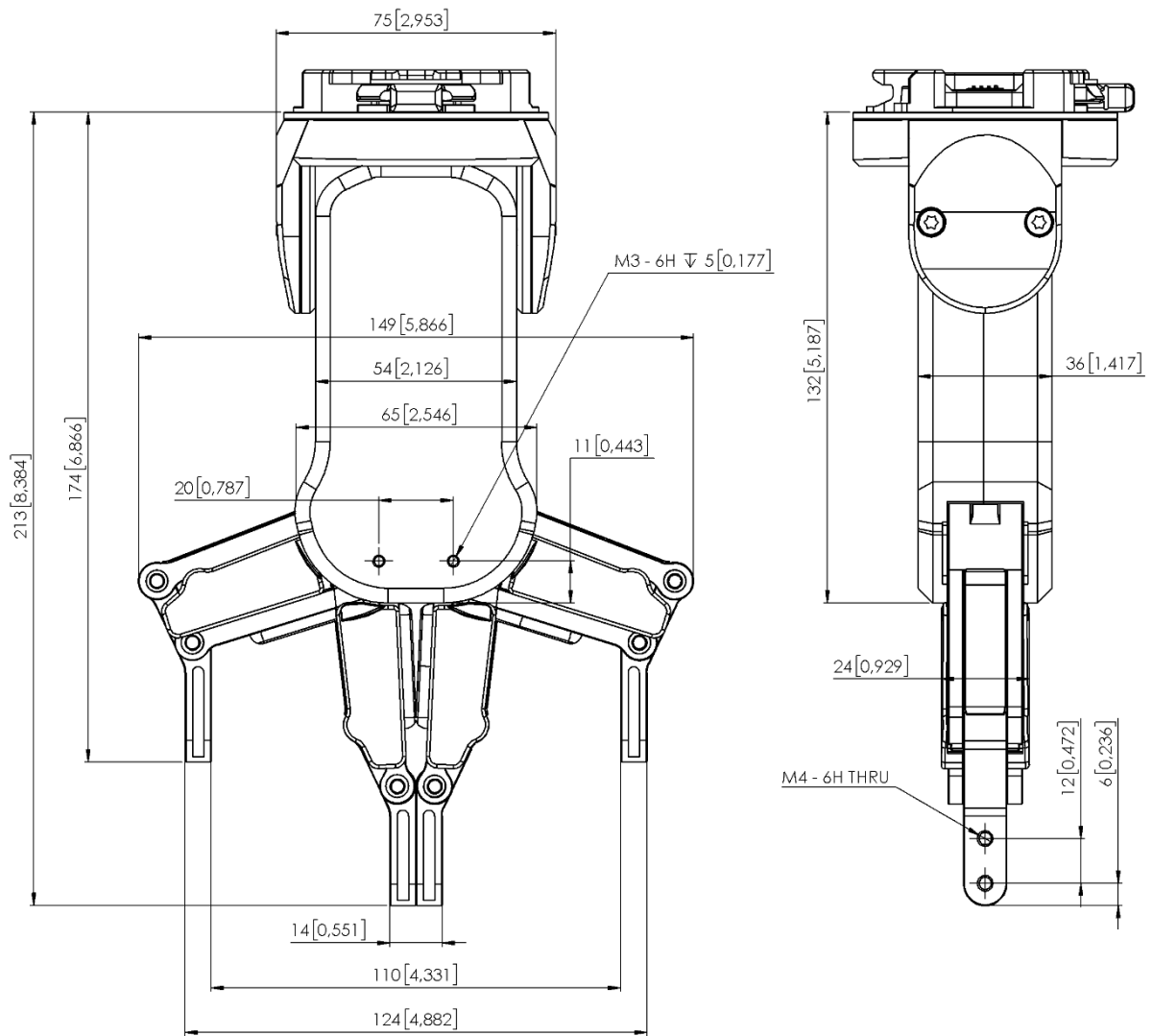

Alle Maßangaben sind in mm und [inches].